

08857016

Přečtěte si pečlivě tento návod před instalací a uschovejte jej pro další použití.

PowerBank 12800 mAh BLOW JS-15 pro startování auta

BLOW



Bezpečnostní informace



Přečtěte si a dodržujte bezpečnostní pokyny uvedené níže. Nedodržení níže uvedených pokynů může zvýšit riziko nehody a zranění.

Výrobce nebere odpovědnost za ztráty a škody způsobené nedodržением výše uvedených pokynů. Pokud potřebujete další informace nebo rady, obraťte se na svého prodejce.

Obsah balení

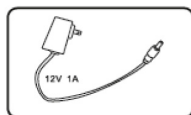
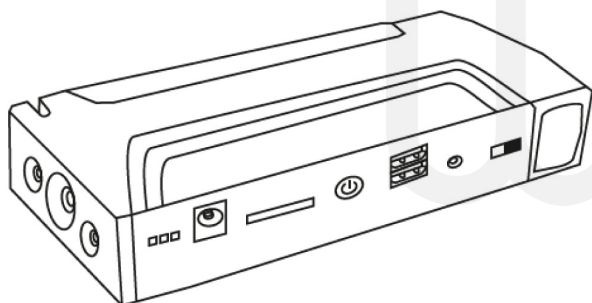

Adaptér notebooku

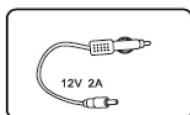

Auto adaptér

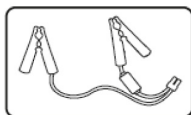

Svorcky pro připojení k baterii

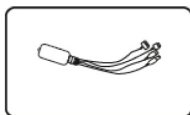

Telefonní adaptér 4 v 1

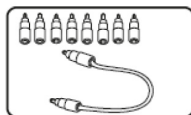

Domácí adaptér

Popis přístroje

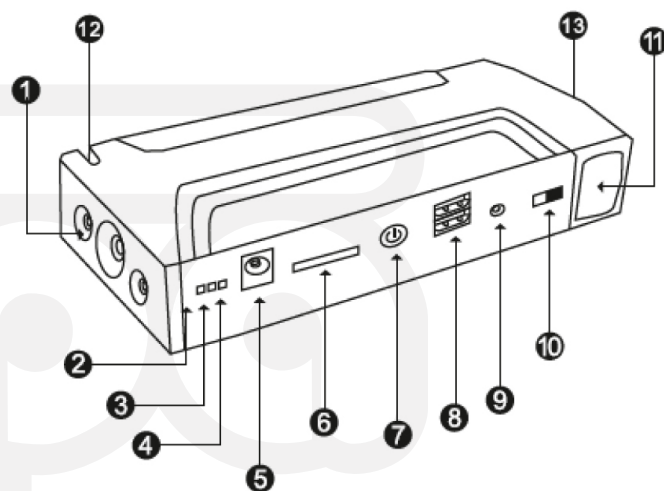

1. LED dioda
2. Indikace výstupního napětí 19V
3. Indikace výstupního napětí 16V
4. Indikace výstupního napětí 12V
5. Výstup 2A (12) / 3.5A (16V a 19V)
6. Ukazatel stavu nabití
7. Vypínač ON/OFF
8. USB výstup 5A - 2A
9. Nabíjecí vstup 12V - 1A
10. Hlavní vypínač
11. Výstup pro startování automobilu 12V - 200A
12. Čepel
13. Nouzové kladívko

Technické údaje

Výstup:	12V
Rozměry:	165 x 79 x 40 mm
USB výstup:	5V / 2A
Režim nabíjení:	CC / CV 12V1A
Spuštěcí proud:	200A
Špičkový proud:	400A (3S)
Životnost:	3000x
Teplotní rozsah:	-20 až 60°C

Poznámky

1. V případě, že nebudete zdroj používat po delší dobu, doporučuje se pro zachování kapacity baterie a výrobu jej alespoň jednou za tři měsíce dobít.
2. Během nabíjení se může zařízení zahřívat, toto je normální jev, ne porucha.
3. Doporučujeme používat přístroj při pokojové teplotě, daleko od zdrojů vlhkosti, vysokých teplot nebo zdrojů ohně.
4. Skladujte přístroj v suchém prostředí mimo dosah vlhkosti a korozivních materiálů.
5. Nepoužívejte k čištění přístroje silné čističe, jako jsou mýdla a saponáty.
6. V případě, že dojde k nafouknutí baterie, úniku nebo ucítíte zvláštní pach, ihned přestaňte používat baterii.
7. Zabraňte pádům přístroje.
8. Děti musí baterii používat podle instrukcí rodičů v přesném souladu s návodem k obsluze pro zajištění správného provozu.
9. Nevhazujte ani nespalujte toto zařízení ani jeho části, chráňte životní prostředí.

Správný postup pro nastartování automobilu

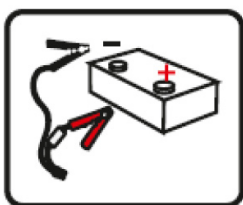

Připojte červenou svorku k "+", připojte černou svorku k "-"

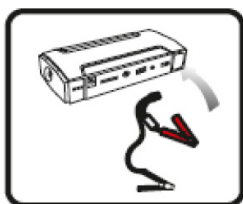

Připojte konektor k zařízení



Nastartujte vozidlo

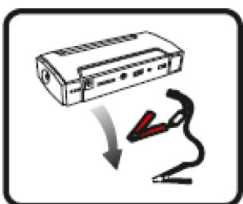

Odpojte kabel od zařízení

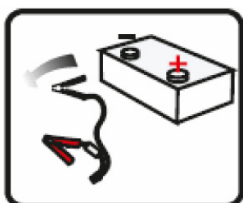

Odpojte svorky od baterie

Postup:

1. Dříve než nastartujete automobil, ujistěte se, že min. 2 LED diody svítí, poté připojte modrý konektor zcela do zásuvky a ujistěte se, že ukazatel kabelu nesvítí.
2. Připojte červenou svorku ke kladnému (+) terminálu baterie a černou svorku k zápornému (-) terminálu baterie.
3. Nastartujte vozidlo.

4. Po nastartování vozidla odpojte nejdříve kabel ze startovacího zdroje a až poté odpojte svorky od terminálů baterie. Nepřipojujte červenou a černou svorku zpět k terminálům baterie během 30 vteřin.

Speciální pokyny pro inteligentní ukazatel propojovacích kabelů:
Používejte je v souladu s pokyny ukazatele kabelů:

1. **Svítí:** znamená, že připojení je správné a okruh pracuje, můžete nastartovat motor.
2. **Nesvítí:** znamená, že připojení je kladného nebo záporného kabelu je chybné a okruh nepracuje správně. Ujistěte se, že je vše připojeno správně.
3. **Světlo rychle bliká:** znamená zkrat. Světlo brzy zhasne, proveďte kontrolu a zopakujte připojení.
4. **Světlo pomalu bliká:** znamená, že baterie je chráněna proti přepětí, relé je odpojilo, aby nedošlo k jejímu poškození. Toto se stává hlavně po úspěšném nastartování vozidla, pokud neodpojí svorky od baterie. Pokud světlo bliká a vozidlo nenastartovalo, odpojte kabely a po chvíli je znovu připojte podle prvních pokynů.
5. Pokud vozidlo nastartuje a odpojí svorky, počkejte 30 vteřin, než znovu připojí svorky k baterii a pokusíte se o další start vozidla.

Odpovědi na časté dotazy k problémům při používání výrobku

Jaké funkce má napájecí zdroj?

Odpověď: 5 v 1. Přístroj podporuje nabíjení/napájení mobilních telefonů, laptopu, PSP, MP3/MP4 přehrávačů a další elektroniky. Jednotlivé kontrolky označují odlišné režimy, ale také můžete nastartovat vozidlo.

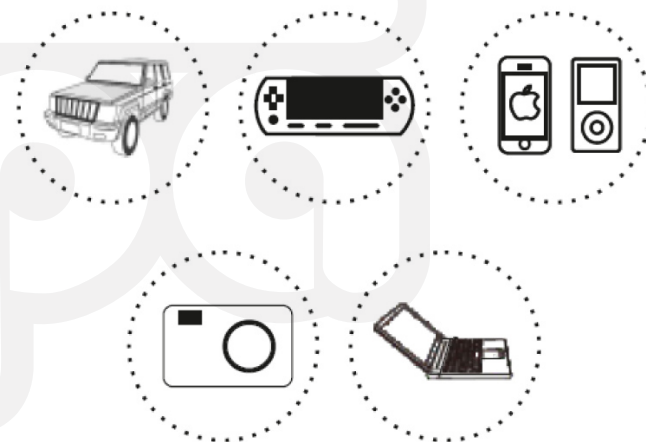

Jak můžu zapnout nouzové LED světlo?

Odpověď: Přepněte hlavní vypínač do polohy "ON" a stiskněte tlačítko napájení na 3 vteřiny pro aktivaci funkce svítlny. Poté stiskněte tlačítko napájení pro přepnutí LED světla na blikání, SOS nouzový signál, dalším stiskem svítlnu vypnete. Viz obrázek níže:

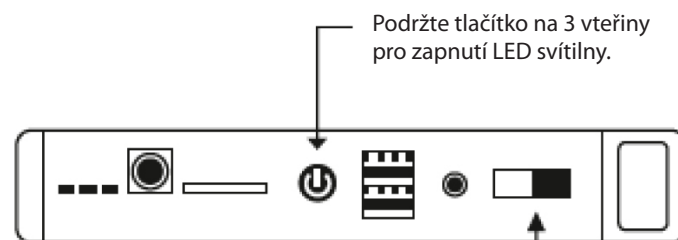

Přepněte do polohy "ON" pro zapnutí.

Napájecí zdroj má 19V, a funkce napájení mají 12V, jak lze přepnout hodnotu napětí?

Odpověď: Ano, napájecí zdroj má možnost několika typů výstupního napětí. Dříve, než začnete nabíjet, krátce stiskněte spínač napájení a přepněte napětí na požadovanou hodnotu, odpovídající kontrolka se rozsvítí. Různé výrobky používají různá napětí, například laptopy mají obecně 19V nebo 16V. před použitím si prosím zkontrolujte hodnotu výstupního napětí, jak je zobrazeno na obrázku níže:

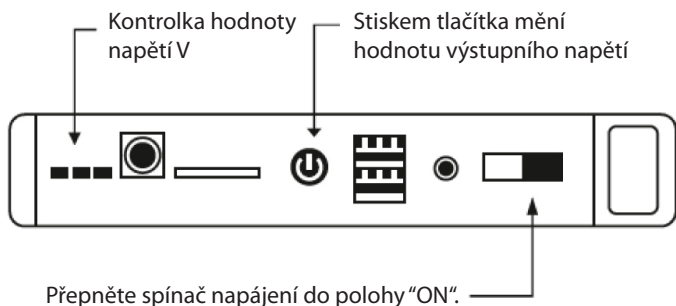

Jak dlouho trvá úplné nabití napájecího zdroje?

Odpověď: většinou nabíjení trvá 2 až 3 hodiny.

Jak mohu nabít mobilní telefon, PC nebo tablet?

Odpověď: Po přepnutí hlavního vypínače do polohy ON stiskněte tlačítko napájení, dokud se nerozsvítí indikátor USB. Nyní můžete nabít mobilní telefon, tablet nebo laptop.

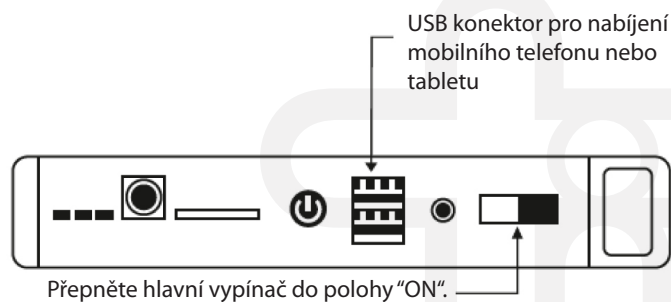

Jak mohu nabít napájecí zdroj?

Odpověď: Můžete použít adaptér pro domácí nabíjení z 220V zásuvky, nebo nabíjení v automobilu z 12V zásuvky. Během nabíjení bude ukazatel blikat. Jakmile budou všechny čtyři ukazatele blikat, znamená to, že napájecí zdroj je plně nabit, jak je vidět na obrázku níže:

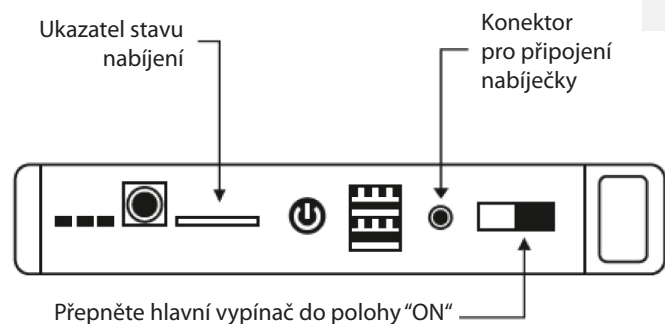

Jak nabít laptop pomocí napájecího zdroje?

Odpověď: Přepněte hlavní vypínač do polohy "ON" a vyberte požadované napětí pro Váš laptop (například: pokud potřebujete napětí 19V, stiskněte spínač napájení a zvolte 19V). Poté připojte adaptér pro připojení laptopu (máme 8 adaptérů, ze kterých si můžete vybrat a které vyhovují většině laptopů). Po dokončení nabíjení odpojte napájecí zdroj, abyste prodloužili životnost baterií.

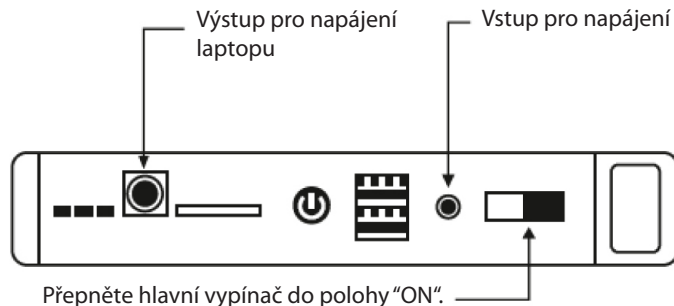

Jak mohu pomoci napájecího zdroje nastartovat automobil?

Odpověď: Pokud nelze vozidlo nastartovat pomocí baterie automobilu, můžete vozidlo nastartovat s pomocí tohoto externího zdroje. Nejdříve zkontrolujte úroveň nabití napájecího zdroje. Obecně platí, že vozidlo lze nastartovat, když svítí alespoň jedna kontrolka. Připojte kladný a záporný kabel napájecího zdroje k baterii automobilu. Poté, co připojíte černou a červenou svorku k baterii automobilu, připojte kabel k napájecímu zdroji. Nastartujte vozidlo. Po nastartování odpojte kabel od napájecího zdroje a poté odpojte svorky z baterie automobilu.

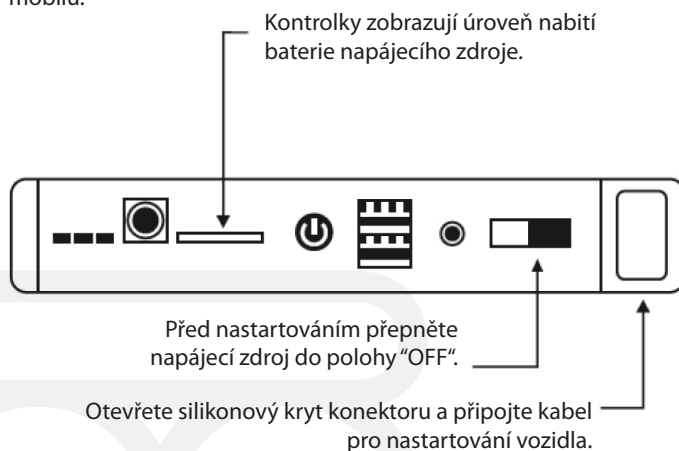

V případě nesprávného použití, co se stane při kontaktu mezi kladným a záporným pólem baterie?

Odpověď: Při navrhování přístroje jsme počítali, že mohou někteří uživatelé propojit kladný a záporný pól, čímž by mohlo dojít k poškození výrobku a automobilu, proto jsme vyvinuli inteligentní kabely, které zabrání škodám v případě nesprávného připojení kabelů. V případě, že dojde k propojení kladného a záporného pólu baterie, nebudou svorky fungovat a na vstupu i výstupu nebude žádný proud.

Zvláštní opatření pro startování vozu

1. Vložte modrý konektor dostatečně do napájecího zdroje.
2. Ujistěte se, že ukazatel stavu baterie nezobrazuje méně než 3.
3. Pokud se Vám nepodaří pomocí zdroje nastartovat vozidlo, přerušete startování vozu a zkontrolujte připojení svorek k baterii. Zkontrolujte, zda jsou svorky pevně připojeny, nebo zda nejsou kontakty rezavé nebo špinavé. Po kontrole a očištění zkuste znovu nastartovat vozidlo.
4. Pokud během startování nesvítí modrá kontrolka, nebo zdroj nefunguje, nabijte jej. Poté bude zdroj fungovat.
5. Během startování. Pokud se Vám nedaří nastartovat vozidlo pomocí zdroje, opakujte startování 3 až 5x. Pokud se Vám vozidlo stále nedaří nastartovat, zkontrolujte vozidlo, zda není porucha jinde. V opačném případě může dojít k poškození pojistky v napájecím zdroji.
6. Po nastartování odpojte kabel z napájecího zdroje a až poté odpojte svorky od autobaterie během 30 vteřin.

TIPA, spol. s r.o.

Sadová 2749/42, 74601 Opava, Česká republika

www.tipa.eu

